

УСТАНОВКА КРЫШИ И СТЕКОЛ

На данном этапе мы установим два стекла — заднее и лобовое, а также крышу кузова.

ДЕТАЛИ ДАННОГО ВЫПУСКА



70A

70B



LM



NP



OP



RM



70A Крыша

70B Двусторонний скотч

LM Винты (2,3 × 4 мм) × 12*

* Даны с запасом.

NP Винты (1,2 × 3,5 мм) × 5*

OP Винты (1,5 × 3 мм) × 5*

RM Винты с потайной головкой (1,7 × 3,5 мм) × 3*

УЗЕЛ СБОРКИ



Крыша

Внимание: представленные на иллюстрациях детали могут отличаться от прилагаемых к выпуску.



70.1 **ДОСТАВЬТЕ ДВА СТЕКЛА** (заднее и лобовое), которые мы подготовили в выпусках 66 и 67. Установите собранные ранее заднее стекло **66А** и его раму **66В** в задний проем средней части кузова **61А**, а затем установите лобовое стекло **67А** в передний проем. Вставьте выступы, имеющиеся на обоих стеклах, в соответствующие отверстия в кузове. ▶

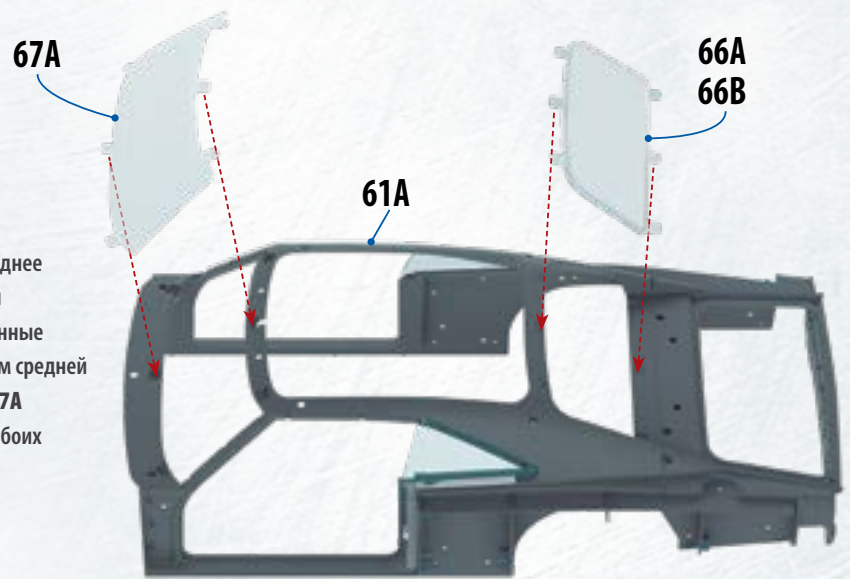

70.2 **РАЗМЕСТИТЕ** крышу **70А** поверх средней и задней частей кузова (**61А** и **62А**). ◀

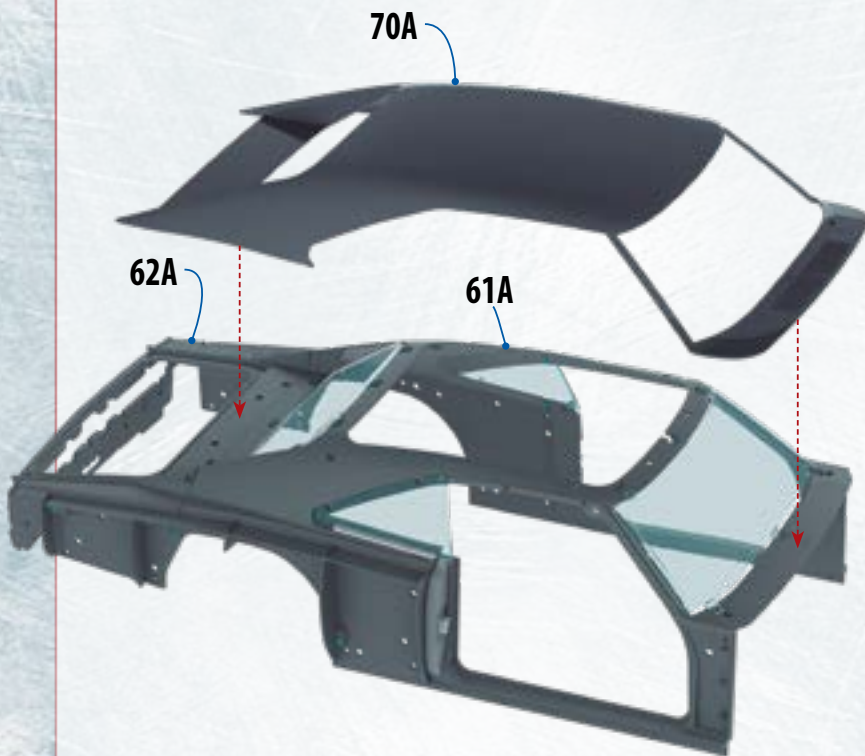

70.3 **ОСТОРОЖНО** переверните собранную конструкцию. Чтобы прикрепить деталь **70А** к задней части кузова **62А**, закрутите шесть винтов **LM** в указанные на фотографии отверстия. ▶

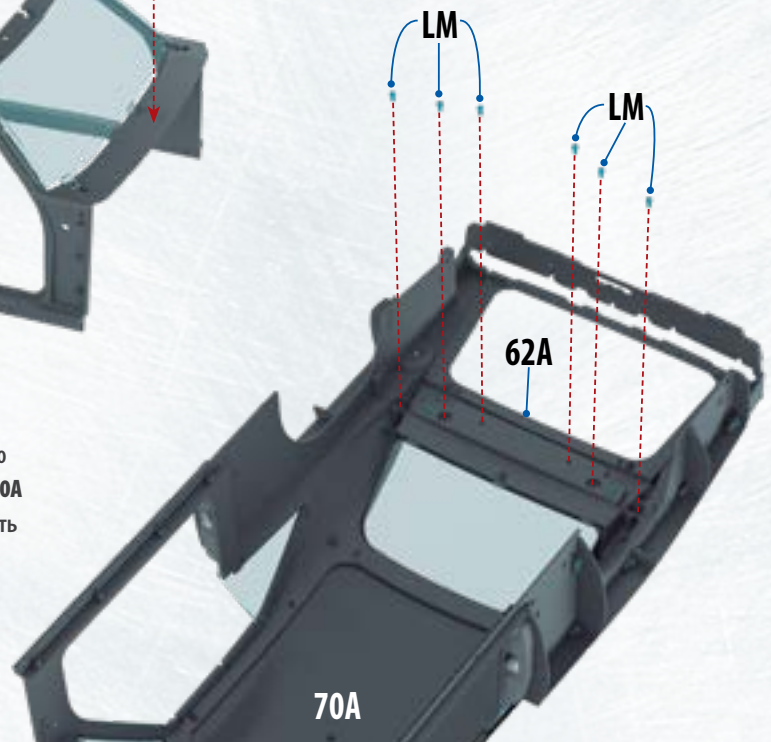

Установка крыши и стекла

70.4 **ЗАКРУТИТЕ** четыре винта LM в указанные на фотографии отверстия, чтобы прикрепить крышу 70А к средней части кузова 61А. ▽



70.5 **ОТДЕЛИТЕ** полосу двустороннего скотча 70В от основы и наклейте ее на указанный конец детали 68А. Другую такую же полосу наклейте на деталь 69А так, как показано на фотографии. Чтобы упростить себе работу, используйте пинцет. ▽

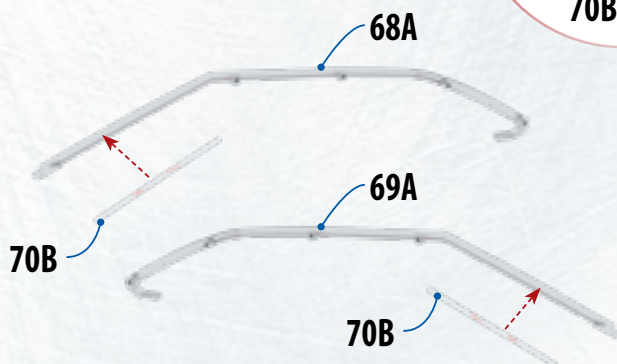

70.6 **УДАЛИТЕ** защитный слой с полосы скотча, наклеенной на деталь 68А. Руководствуясь фотографией, установите деталь 68А на среднюю часть кузова 61А. Вставьте винт RM снаружи в указанное отверстие детали 68А и закрутите его. ▶

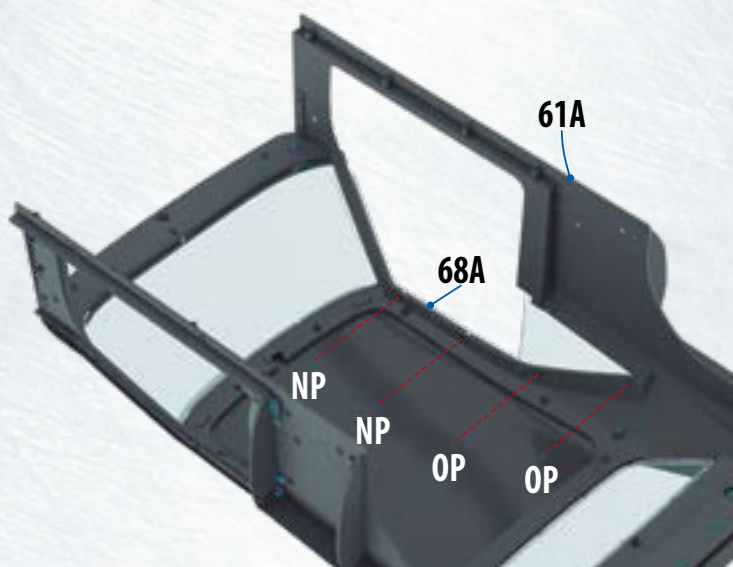
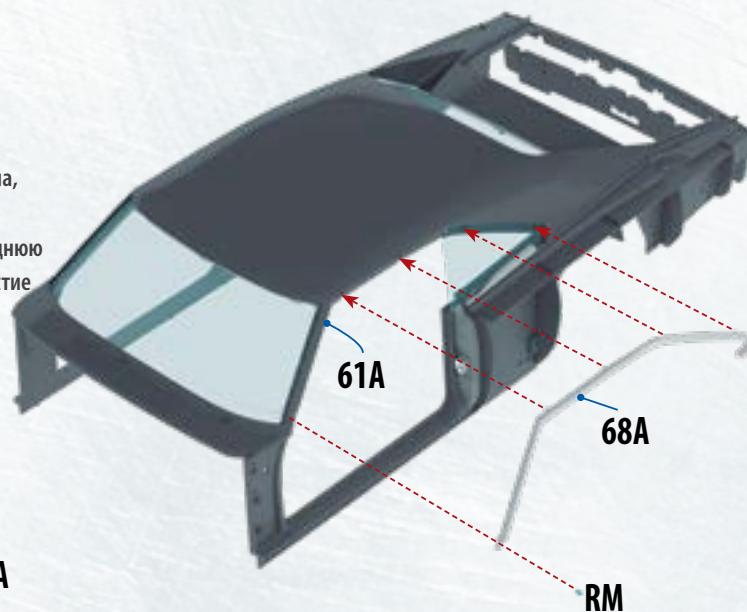

70.7 **ВСТАВЬТЕ И ЗАКРУТИТЕ** два винта OP и два винта NP в показанные на фотографии отверстия, чтобы закрепить молдинг 68А на средней части кузова 61А. ◀



70.8 **ТЕПЕРЬ УДАЛИТЕ** защитный слой с полоски скотча, наклеенной на деталь 69А. Руководствуясь фотографией, установите деталь 69А на правой стороне средней части кузова 61А. Снаружи, в указанное отверстие детали 69А, вставьте и закрутите винт RM. ▶

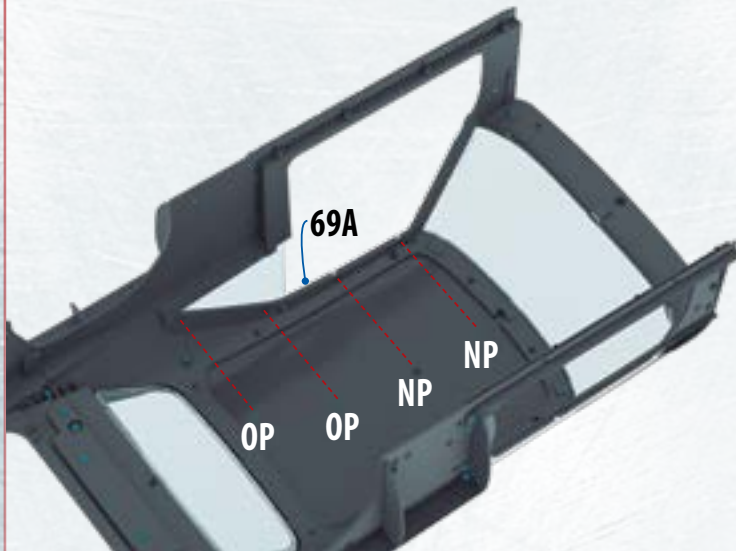
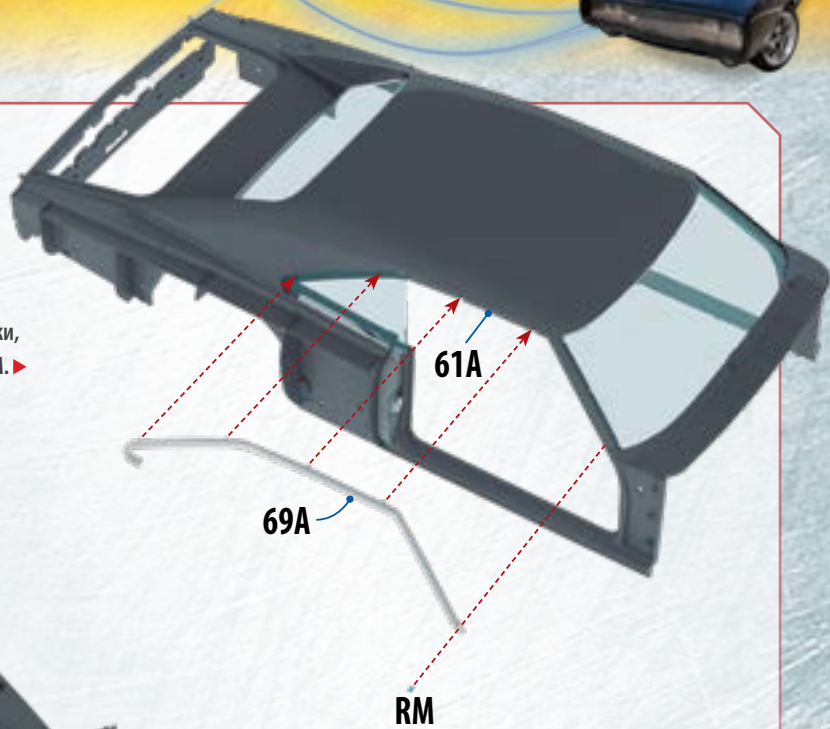

70.9 **ЗАКРЕПИТЕ МОЛДИНГ** 69А, закрутив изнутри, в представленные на фотографии отверстия, два винта OP и два винта NP. ◀

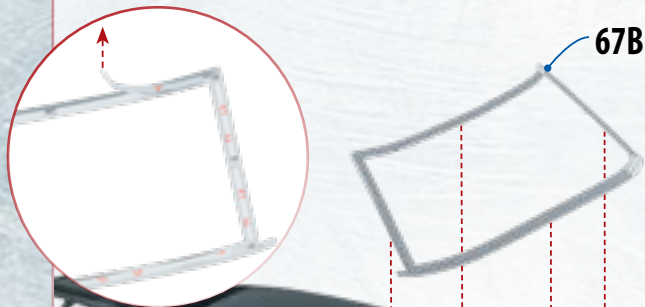

70.10 **УДАЛИТЕ ЗАЩИТНЫЙ СЛОЙ** с полосок скотча, наклеенных на раму лобового стекла 67В, и разместите ее на средней части кузова 61А, поверх лобового стекла 67А. ◀

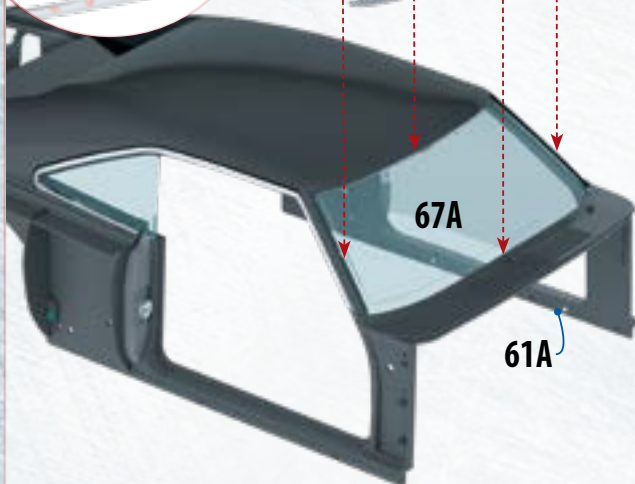

РЕЗУЛЬТАТ СБОРКИ: СЕМИДЕСЯТЫЙ ЭТАП

⬇ На данном изображении представлены заднее стекло, лобовое стекло и его рама, а также крыша, прикрепленная к кузову.

